

ПРОФИЛЬ ОДНОЖЕЛОБЧАТЫЙ
ДЛЯ СЕЛЬСКОХОЗЯЙСТВЕННЫХ МАШИН

Сортамент
Agricultural machinery.
One-notched section.
Dimensions

ГОСТ
12492.4—90

ОКП 09 4116

Срок действия с 01.01.91
до 01.01.2001

Настоящий стандарт распространяется на горячекатаный одножелобчатый профиль.

- По точности прокатки профиль изготовляют:
повышенной точности — Б;
обычной точности — В.

2. Форма, размеры, предельные отклонения по ним, площадь поперечного сечения, масса 1 м профиля, справочные значения относительно осей должны соответствовать указанным на чертеже и в таблице.

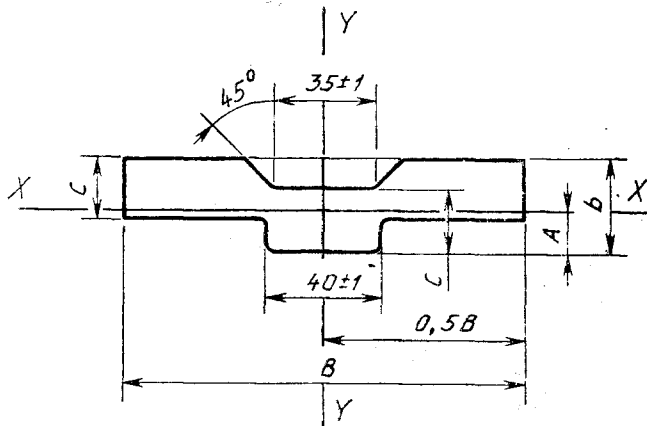

Марка стали	В, мм				b, мм				С, мм	
	Номинальная	Пределные отклонения для точности изготовления		Номинальная	Пределные отклонения для точности изготовления		Номинальная	Пределные отклонения для точности изготовления		
		В	Б		В	Б		В	Б	
Ст3сп3 Ст3пс3	120	+2,0 -2,5	—	15	+0,5 -0,7	—	10	+0,5 -0,7	—	
	140	+2,0 -2,5	+0 -2,5	15	+0,5 -0,7	+0 -0,7	10	+0,5 -0,7	+0 -0,7	
09Г2С по ГОСТ 19281	140	+2,0 -2,5	—	13	+0,5 -0,7	—	8	+0,5 -0,7	—	

Продолжение

Марка стали	А	Площадь сечения, см ²	Масса 1 м проката, кг	Момент инерции, см ⁴	
				I _x	I _y
Ст3сп3 Ст3пс3	8,21	12,25	9,61	1,71	145,14
Ст5сп2 по ГОСТ 535	8,46	14,25	11,19	1,93	229,80
09Г2С по ГОСТ 19281	7,46	11,45	9,0	1,20	184,07

3. Кривизна профиля в вертикальной и горизонтальной плоскостях не должна превышать 0,5 % длины. По требованию потребителя профили изготавливают с кривизной не более 0,2 % длины.

ИНФОРМАЦИОННЫЕ ДАННЫЕ

1. РАЗРАБОТАН И ВНЕСЕН Министерством металлургии СССР

РАЗРАБОТЧИКИ

С. И. Рудюк, канд. техн. наук; В. Ф. Коваленко, канд. техн. наук; Е. Л. Орлов, канд. техн. наук; В. В. Биллер, канд. техн. наук; Н. М. Козлова; В. И. Григорьев; И. Г. Курандо, канд. техн. наук; В. А. Ена, канд. техн. наук; Ж. М. Роева, канд. эконом. наук; В. Ю. Юхнов

2. УТВЕРЖДЕН И ВВЕДЕН В ДЕЙСТВИЕ Постановлением Государственного комитета СССР по управлению качеством продукции и стандартам от 30.03.90 № 752

3. Срок проверки — 1996 г., периодичность — 5 лет

4. ВЗАМЕН ГОСТ 12492.7—72

5. ССЫЛОЧНЫЕ НОРМАТИВНО-ТЕХНИЧЕСКИЕ ДОКУМЕНТЫ

Обозначение НТД, на который дана ссылка	Номер пункта
ГОСТ 535—88	1
ГОСТ 19281—89	1